

Рекомендации по эксплуатации

1. Мебель рекомендуется эксплуатировать в проветриваемом, сухом помещении с температурой воздуха не ниже 10С и относительной влажностью не более 70%.
2. Мебель, транспортируемую в условиях минусовой температуры, при установке в помещении следует немедленно протереть сухой мягкой тканью как снаружи, так и внутри.
3. Мебель должна быть защищена от прямого попадания солнечных лучей, не должна размещаться вблизи отопительных приборов, сырых и холодных стен. Поверхность деталей мебели оберегать от попадания влаги, щелочей, ацетона, спирта и кислот, а также от механических повреждений. На поверхность мебели не следует ставить горячие предметы. При случайном попадании жидкости мебель немедленно протереть мягкой тканью. Удалять пыль с поверхности, облицованной специальными пленками, следует сухой мягкой тканью.
4. Зеркала и стекла рекомендуется чистить любыми средствами, предназначенными для этих целей.
5. В мебели, имеющей крепление болтами, винтами, шурупами, при ослаблении соединений, необходимо периодически подтягивать все крепёжные элементы.

При правильной эксплуатации изделия срок службы составляет 10 лет.

Внимание!

В случае обнаружения производственных дефектов обратитесь к продавцу с гарантийным талоном, заполненным по месту приобретения изделия. Гарантийный талон выписывается отдельным документом и заполняется продавцом на момент продажи изделия.

К сведению покупателя

Предприятие оставляет за собой право вносить изменения в конструктивные элементы мебели на основе внедрения передовых технологий, улучшающих качество выпускаемой продукции.

ИНСТРУКЦИЯ ПО СБОРКЕ И ЭКСПЛУАТАЦИИ

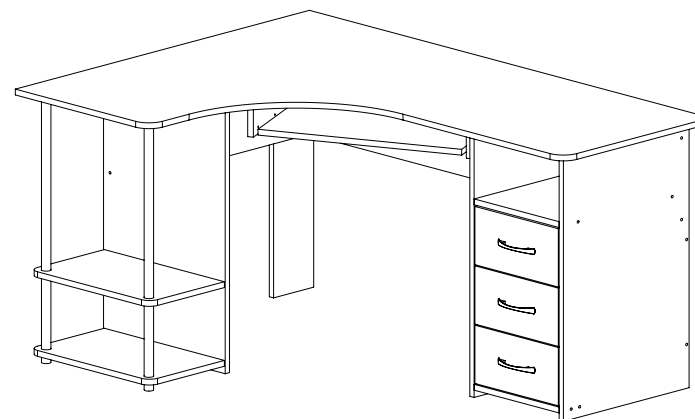

Мебель бытовая Стол компьютерный С-237

Габаритные размеры в мм,
1500x1100x750
(длина; ширина; высота)

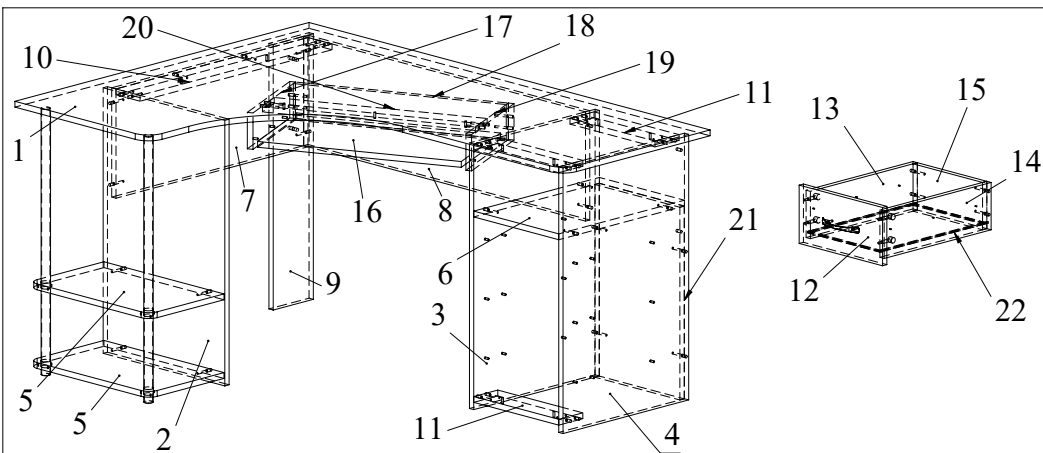

Ведомость деталей			
№	Ширина	Длина	Кол.
1	1100	1500	1
2	455	729	1
3	470	729	1
4	470	729	1
5	280	449	2
6	470	318	1
7	300	718	1
8	300	1054	1
9	150	729	1
10	90	718	1
11	90	318	3
12	160	312	3
13	130	400	3
14	130	400	3
15	130	260	3
16	300	574	1
17	100	325	1
18	100	600	1
19	100	325	1
20	90	600	1
21	318	529	1
22	270	394	3
54			3

Ведомость комплектующих			
№	Рис.	Наименование	Кол.
1		Ручка C7 (96 мм)	3
2		Конфирмат 7x50	56
3		Заглушка конфирматная	56
4		Шуруп 4x25 с круглой головкой	6
5		Головка минификса	12
6		Шпилька минификса	12
7		Заглушка минификса	12
8		Телескопические направляющие 400мм, комплект	3
9		Шуруп 3,5x16	62
10		Винт M5x8	18
11		Труба D25	2
12		Заглушка для трубы	2
13		Фланец для трубы	6
14		Заглушка-пробка d8	2
15		Стяжка винтовая M6	2
16		Шуруп 4x30	9
17		Уголок металлический	5
18		Ключ конфирматный	1
19		Ключ для фланцев	1
20		Направляющие 300 мм	1
21		Подпятник (гвоздь)	7
54		Винт M5x10,5	3

C-237

Рекомендованный порядок сборки изделия

1. При помощи винтов M5x8 установите направляющие длиной 400мм на боковины 3, 4 и направляющие длиной 300мм на опорные боковины 17, 19 при помощи винтов M5x10,5. Внимание: данные направляющие закрепляются во вторые (большие) отверстия (Рис.1). Установите ползки направляющих на выдвижной полке 16.
2. Вкрутите шпильки минификс в соответствующие плоскостные отверстия детали 12 (Рис. 2).
3. Вбейте подпятники в детали 2, 3, 4, 9.
4. Вставьте головки минификс в соответствующие плоскостные отверстия деталей 13 и 14 (Рис. 3).
5. При помощи конфирмат скрепить детали 3 и 4 с деталями 6, 11 и 21. Соедините деталь 8 с полученной конструкцией при помощи конфирмат. Стяжками M6 стяните детали 7 и 9 и с помощью конфирмат соедините их с полученной конструкцией. Соедините деталь 10 с деталями 7 и 8 с помощью конфирмат. Установите фланцы на деталях 5, затем соедините их с деталью 2 и с помощью конфирмат скрепите с полученной конструкцией. В трубы вставьте заглушки для трубы и после этого трубы вставьте в детали 5 заглушками вниз, затяните винты на фланцах ключом для фланцов (Рис.4).
6. Соберите ящики. Закрепите ручки на фасадных планках 12 при помощи шурупов 4x25 с круглой головкой (Рис.5).
7. С помощью шурупов 3,5x16 прикрепите ответные планки направляющих к деталям 13 и 14 (Рис.6).
8. Закрепите уголки на деталях 2, 8, положите деталь 1 на готовое подстолье и шурупами 4x30 сквозь планки 10 и 11 прикрепите столешницу, перед этим оденьте на трубу фланцы чашкой вверх и закрепите их на столешнице подняв вверх, вставьте ящики (Рис.7).
9. Соберите клавиатурную полку (Рис.8), закрепите на ней уголки и прикрепите её шурупами 3,5x16 и 4x30 снизу к столешнице.

C-237

-5-



Рис.7



Рис.8

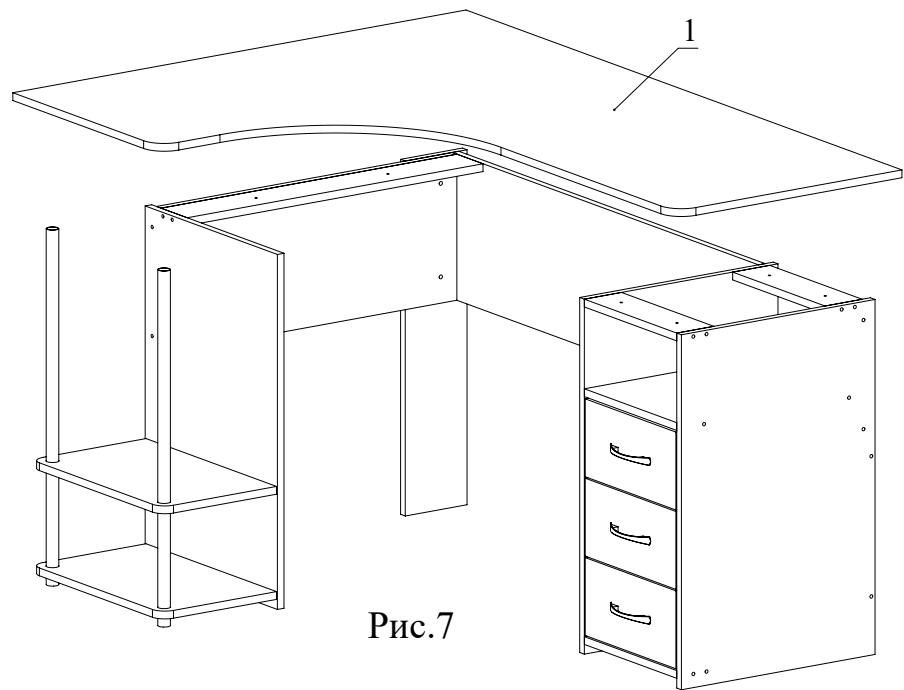

Рис.1

Рис.2

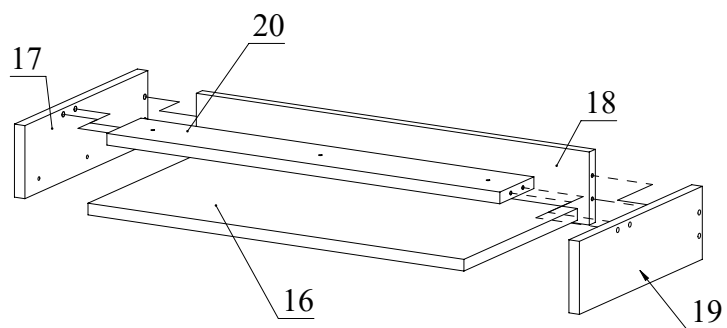
Рис.3

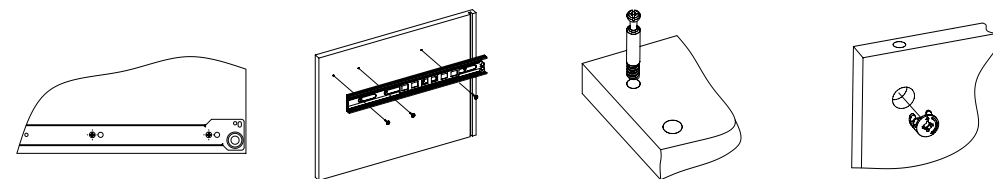

Рис.4



Рис.5

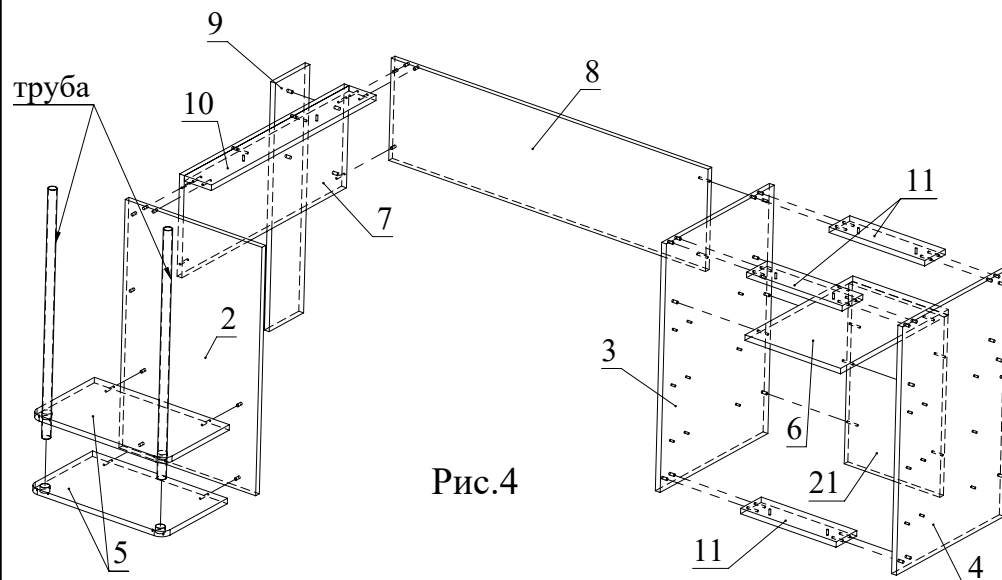
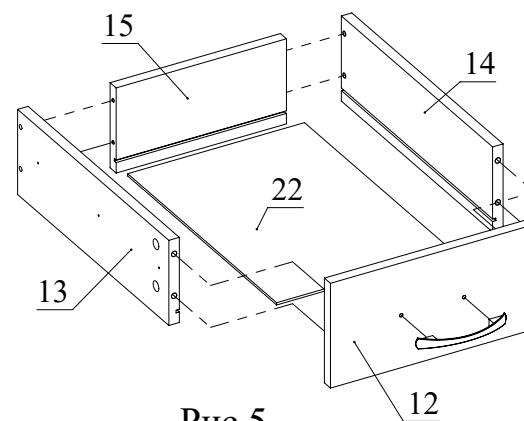
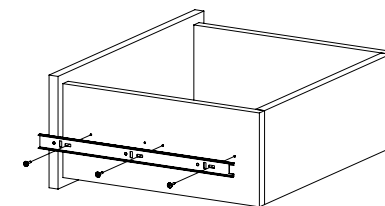

Рис.6